

TILTENTA 9-2600.

1 Liefer-/Transporthöhe: 2960 mm [Delivery/transportation height: 2960 mm] 2 Bedienöffnung bei beidseitig geöffneten Türen [Service opening when the doors are open on both sides] 3 Liefer-/Transportbreite: 3650 mm [Delivery/transportation width: 3650 mm] 4 Option: Erweiterter Schwenkbereich [Option: extended swivel range] 5 Störkreisdurchmesser: 1250 mm [Interference circle diameter: 1250 mm] 6 Werkzeugwechselbereich (*Werte bei max. Werkzeugabmessung): Diesen Bereich für den Werkzeugwechsel freihalten oder Fahrständer in einen sicheren Bereich fahren, in dem keine Kollisionsgefahr besteht. [Tool change area (*values at maximum tool size): Keep this area free for tool changes or bring the traveling column in a secure area without risk of collision.]

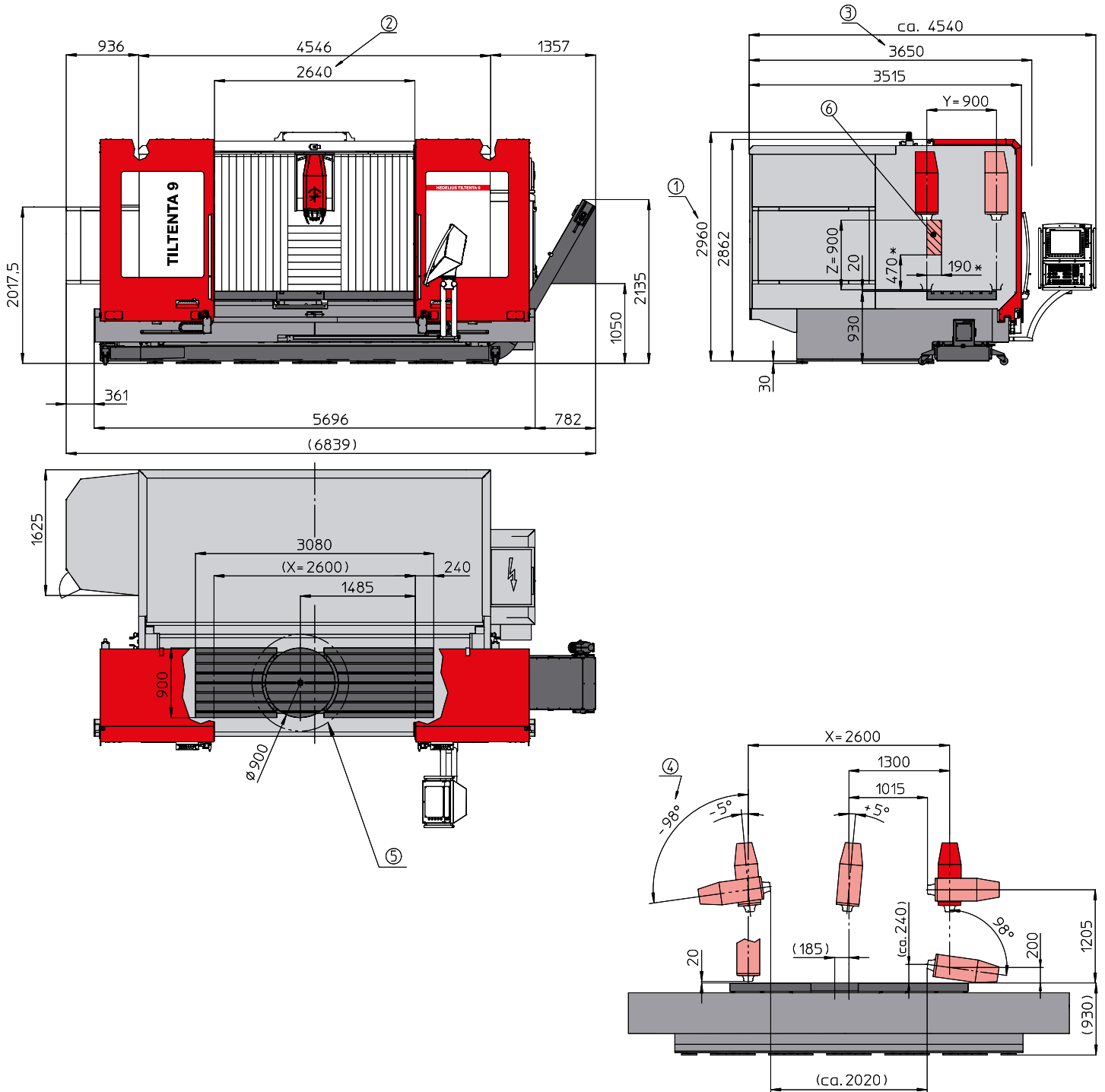

Zeichnungen unverbindlich. Maße können sich ändern und dienen als Richtwert. [Illustrations are not binding. Dimensions are subject to change and serve for orientation purpose.] Abbildung zeigt die TILTENTA 9 mit dem Magnum-Werkzeugmagazin für 60 Werkzeuge und mit einem Kratzbandspäneförderer. [Figure shows the TILTENTA 9 with magnum tool magazine for 60 tools and with scraper belt chip conveyor.]