

# ACURA 50.

**1** Liefer-/ Transporthöhe: 2359 mm [Delivery/transportation height: 2359 mm] **2** Liefer-/ Transportbreite: 2616 mm [Delivery/transportation width: 2616 mm]  
**3** Bedienöffnung bei geöffneter Tür [Service opening] **4** Störkreisdurchmesser: 550 mm [Interference circle diameter: 550 mm] **5** Werkzeugwechselbereich  
 (\*Werte bei max. Werkzeugabmessung) [Tool change area (\*values at maximum tool size)]

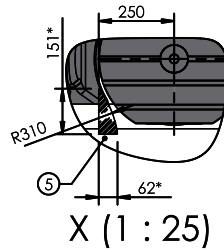
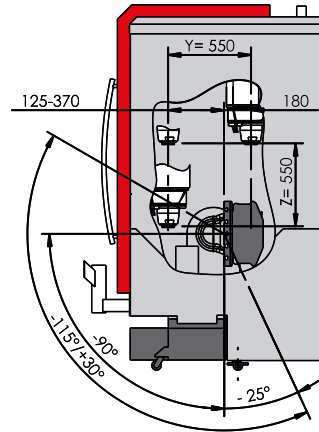
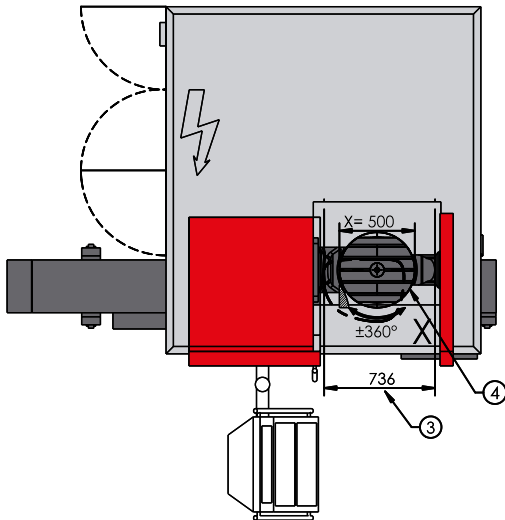
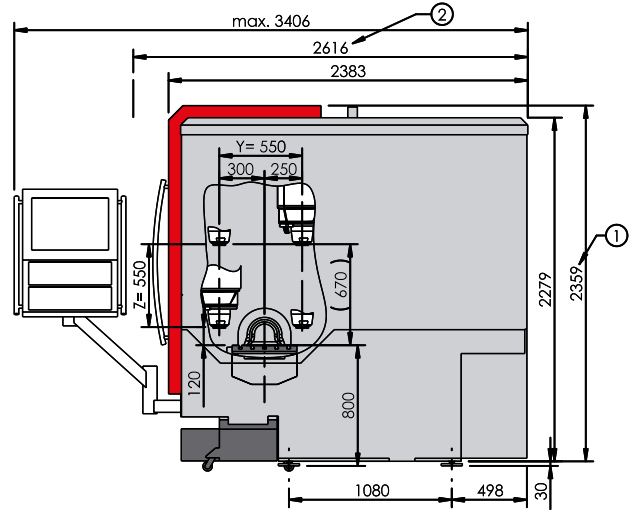
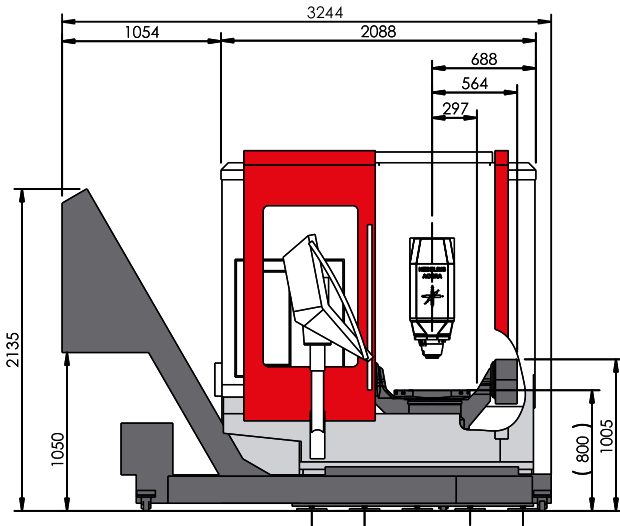

Zeichnungen unverbindlich. Maße können sich ändern und dienen als Richtwert. [Illustrations are not binding. Dimensions are subject to change and serve for orientation purpose.] Abbildung zeigt die ACURA 50 mit Kratzbandförderer. [Figure shows the ACURA 50 with tray conveyor discharge.]